

## LEO 18 GT plus

VÄČŠIA PRACOVNÁ VÝŠKA A BOČNÝ DOSAH,  
VÄČŠIA FLEXIBILITA

LEO 18 GT plus





**Prehľadný ovládací panel s komfortným ovládaním umožňuje jednoduchú manipuláciu s plošinou**



**Nový tvar pracovného koša umožňuje efektívnu prácu 2 ľudí priamo na objekte**



- Plošina s pásovým podvozkom – minimálne plošné zaťaženie, ideálne pre krehké povrchy
- Dva druhy pohonu pre vonkajšie aj vnútorné použitie
- Kompaktné rozmery – možnosť prechodu cez dvere šírky 80 cm
- Biele pásy nezanechávajúce stopy na chúlolistivých povrchoch
- Patentovaný systém výškovo a na šírku nastaviteľného pásového podvozku
- Automatické stabilizovanie plošiny podpernými nohami



**Rýchle a bezpečne postavenie do pracovnej polohy - s automatickým stabilizovaním plošiny prostredníctvom podpier**



**Kompaktné rozmery**



## TECHNICKÉ ÚDAJE (so sériovou výbavou)

### Stroj

Min dĺžka	5,20 m
Min dĺžka bez koša	4,50 m
Min šírka	0,78 m
Min výška	1,99 m
Hmotnosť	2 450 kg
Plošné zaťaženie pri jazde	4,90 kN/m <sup>2</sup>
Plošné zaťaž. v prac. polohe	2,10 kN/m <sup>2</sup>

### Podpery

Šírka max / min	3,15 / 3,00 m
Tanier podpery	Ø 0,2 m
Stabilizácia pri sklone terénu	5,7° / 10%
Max svetlosť	25 cm

### Plošina

Max prac. výška s 200 kg	18,30 m
Bočný dosah s 80 kg	8,5 m
Bočný dosah s 200 kg	8,5 m
Max nosnosť koša	200 kg
Rozmery koša (d x š x v)	0,7 x 1,4 x 1,1 m
Pohyb ramena roša	90°
Rozsah otáčania	355°

### Podvozok

Výškové a šírkové nastavenie	8 cm / 16 cm
Stúpavosť	19° / 36%
Nájazdový uhol	16° / 28%
Pásky (d x š)	145 x 20 cm
Rýchlosť pohybu	1,5 km/h
Max svetlosť	18 cm

### Pohon

Spaľovací motor	Honda iGX 440
Výkon	9,5 kW / 12,7 k
Palivová nádrž	5,9 l (benzín)
Elektromotor	EMG-EBS 90 LX4 50Hz
230 V	12,9 A / 2,2 kW

Zmeny vyhradené.

**PRACOVNÝ DIAGRAM**

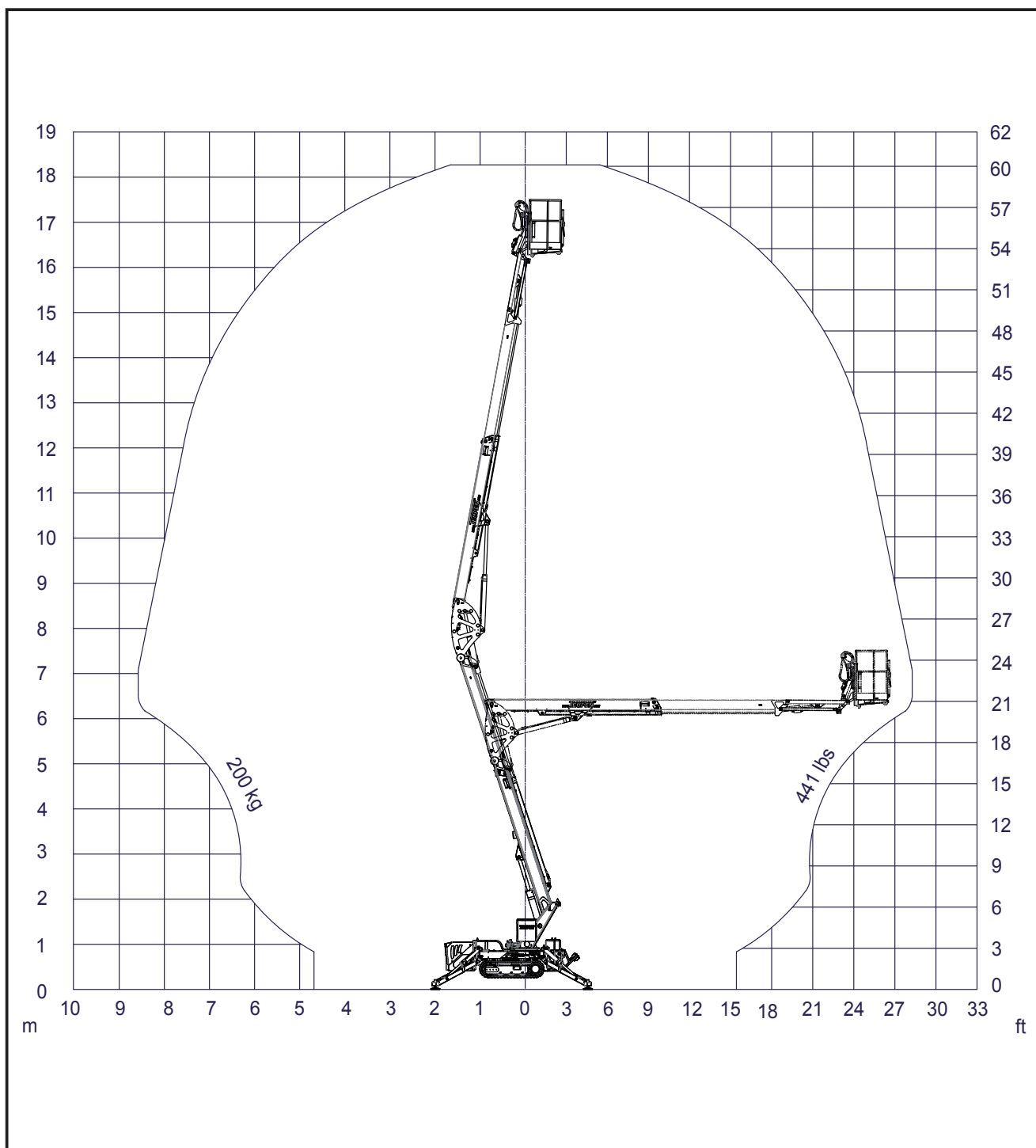

LE18GTplus